

8	検査口	SGCC t1.6						
7	吊金具	SPCC t2.0						
6	温度ヒューズ	280°C						
5	軸受	C3604 φ16		200	198	152	50	
4	開閉装置	FD-304		175	173	152	50	
3	軸	SS400B-D φ9.6		150	148	152	50	
2	羽根	SGCC t1.6		125	123	152	50	
1	ケーシング	SGCC t1.6		100	98	152	50	
番号	品名	材質	備考	呼び径	φD	L	A	台数

分類	排煙用防火ダンパー			
品名	HFD-R10-2			
図番	HFD-R10-2_DIEG_AEN_φ100~φ200			
材質	亜鉛鋼板			
承認	検図	製図	尺度	FREE
藤川	相田	カリム	作成日附	2025.06.18
			更新日附	2026.05.20
株式会社フカガワ				

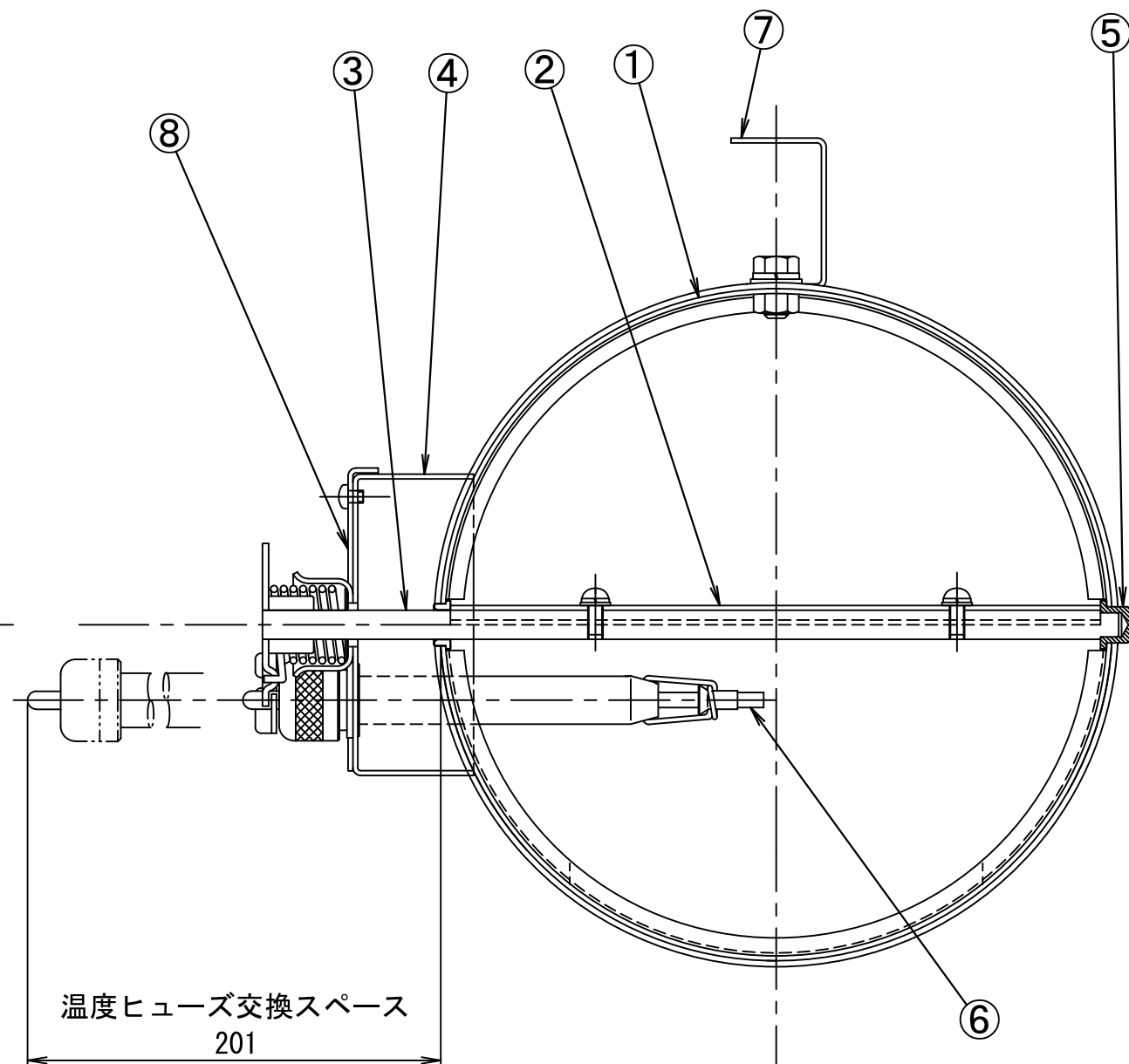
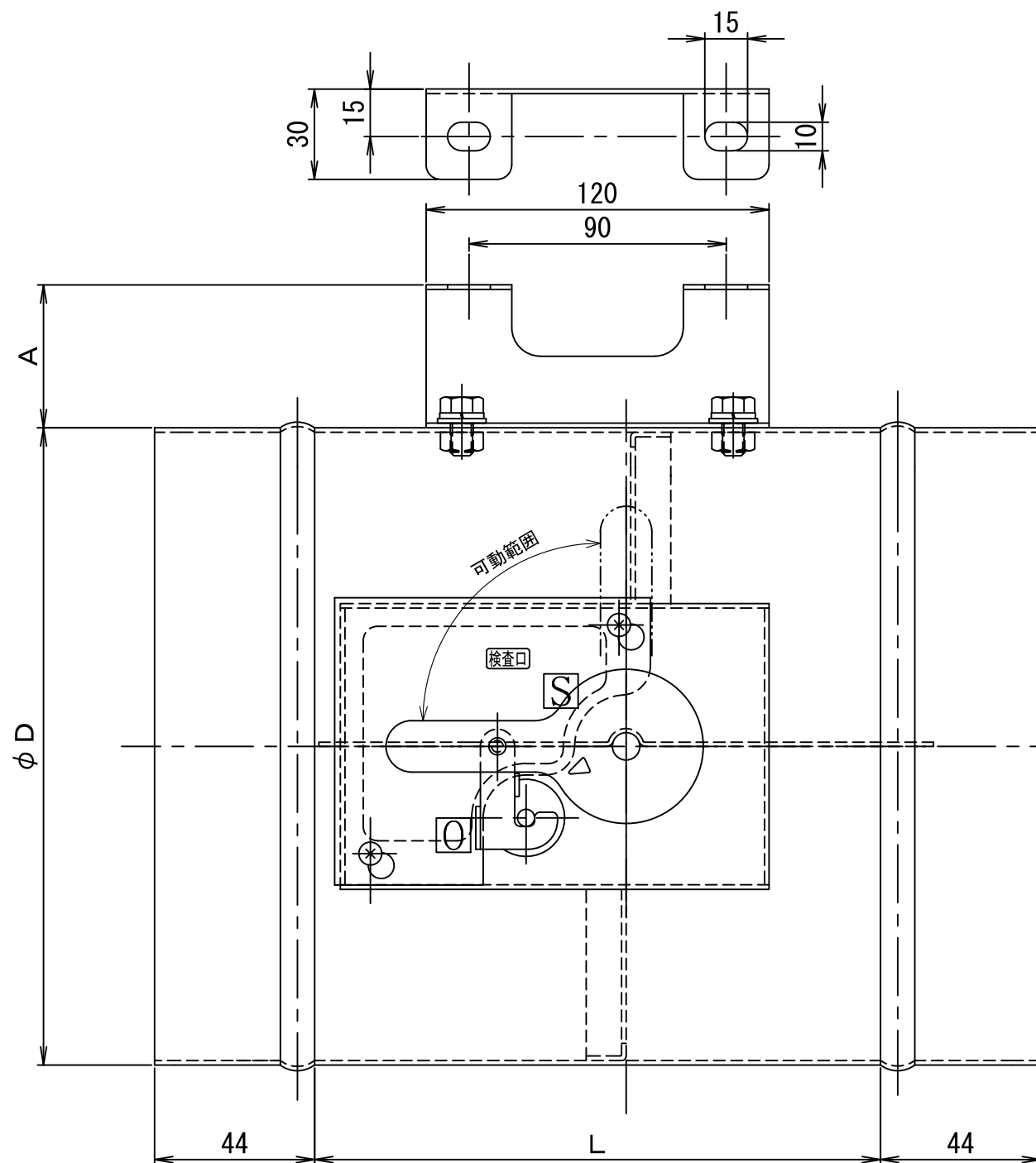

8	検査口	SGCC t1.6						
7	吊金具	SPCC t2.0						
6	温度ヒューズ	280°C						
5	軸受	C3604 φ16						
4	開閉装置	FD-304		300	298	222	50	
3	軸	SS400B-D φ9.6		275	273	222	50	
2	羽根	SGCC t1.6		250	248	222	50	
1	ケーシング	SGCC t1.6		225	223	222	50	
番号	品名	材質	備考	呼び径	φD	L	A	台数

分類	排煙用防火ダンパー			
品名	HFD-R10-2			
図番	HFD-R10-2_DIEG_AEN_φ225~φ300			
材質	亜鉛鋼板			
承認	検図	製図	尺度	FREE
藤川	相田	カリム	作成日附	2025.06.18
			更新日附	2026.05.20
株式会社フカガワ				

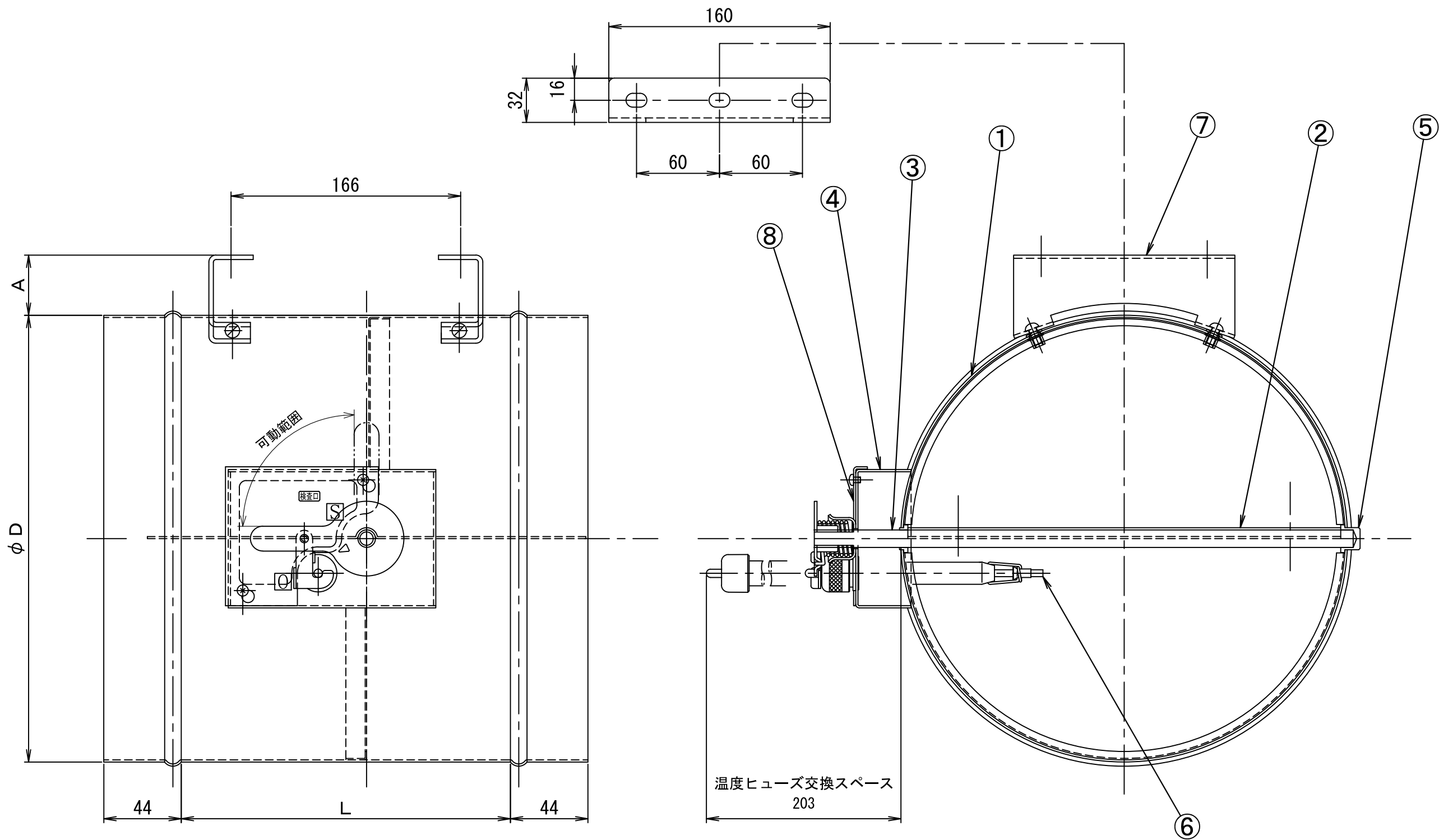

8	検査口	SGCC t1.6						
7	吊金具	SPCC t2.5						
6	温度ヒューズ	280°C						
5	軸受	C3604 φ20						
4	開閉装置	FD-304						
3	軸	SS400B-D φ12.7						
2	羽根	SGCC t1.6		350	348	262	43	
1	ケーシング	SGCC t1.6		325	323	262	43	
番号	品名	材質	備考	呼び径	φD	L	A	台数

分類	排煙用防火ダンパー			
品名	HFD-R10-2			
図番	HFD-R10-2_DIEG_AEN_φ325~φ350			
材質	亜鉛鋼板			
承認	検図	製図	尺度	FREE
藤川	相田	カリム	作成日附	2025.06.18
			更新日附	2026.05.20
株式会社フカガワ				