

No.	ダクト寸法		有効寸法		数量
	W	H	A	B	
1					
2					
3					
4					
5					

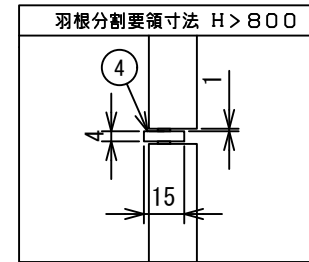
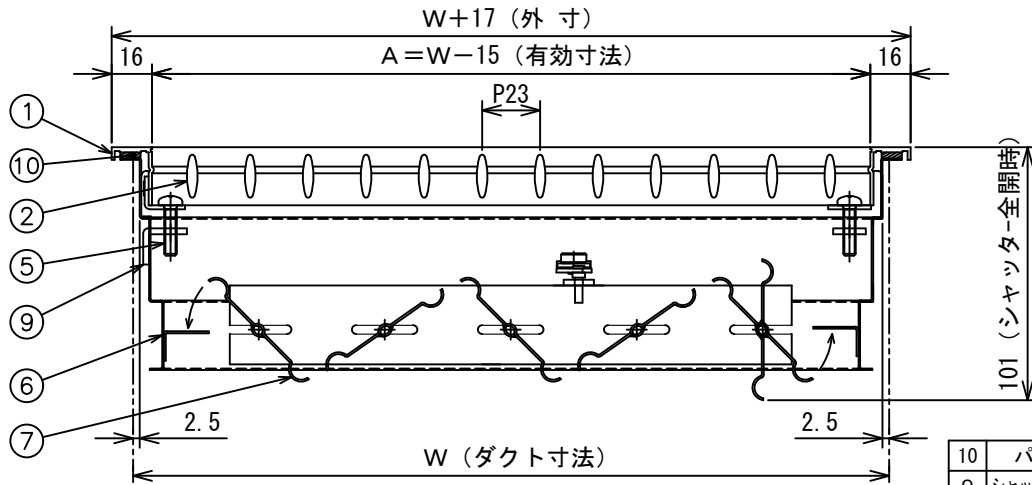
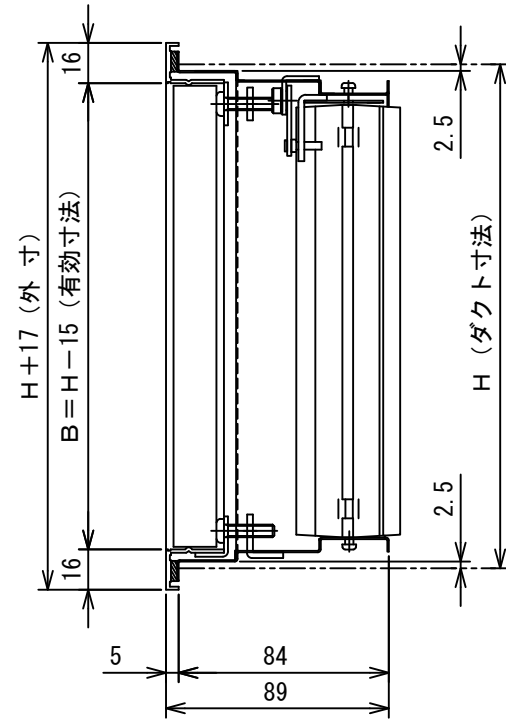
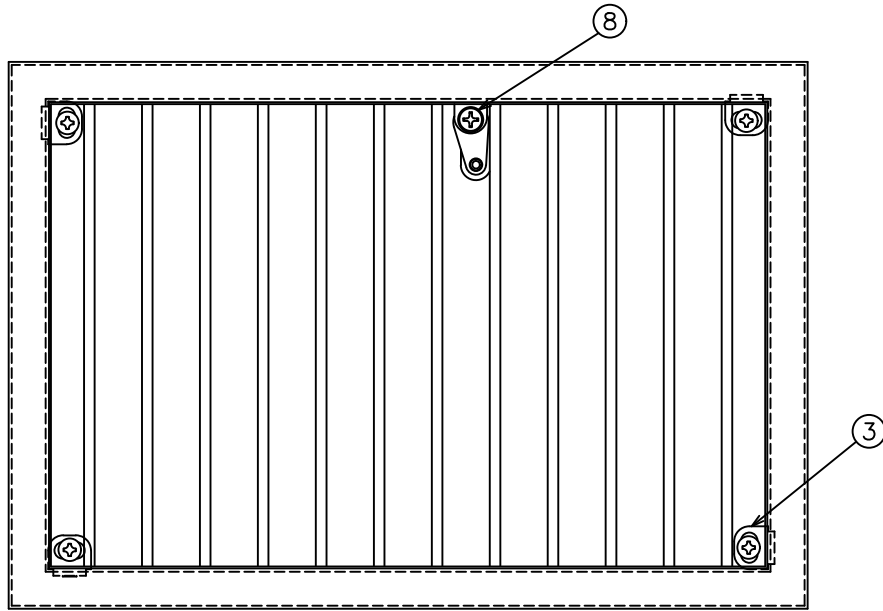

仕 様

表面処理 フェース メラミン焼付塗装
 シャッター 黒色亜鉛メッキ
 羽根方向 フェース 垂直方向
 シャッター 短辺方向に平行
 最大寸法 W×H=1.0平方メートル
 長辺方向=1600
 ※最大寸法を超える場合は完全分割となります。
 最小寸法 W=100, H=100
 ※寸法が150未満の場合は、シャッター枠の形状が異なります。

・製作寸法により、L金具の使用数が異なります。
 ・ダクト取付用ビスは貴社にて御用意下さい。

⚠ 注意：最大吹出風速 V=5.0m/s 以下で御使用下さい。
 (上記風速は、平均風速ではありません。)

10	パッキン	スポンジパッキン		
9	シャッター用L金具	鋼板 t=2.3	JIS G3141	
8	シャッター開閉用金具	丸鋼 φ10	JIS G3123	
7	シャッター羽根	鋼板 t=0.8	JIS G3313	
6	シャッター枠	鋼板 t=0.6	JIS G3313	
5	取付ビス	M5×20	JIS B1111	
4	補強用バー	アルミ材 t=4.0	JIS H4100	
3	フェース用L金具	鋼板 t=1.6	JIS G3141	
2	可動羽根	アルミ材 t=0.6	JIS H4100	
1	額縁	アルミ材 t=1.3	JIS H4100	
番号	名称	材質	備考	

名 称	ユニバーサル型吹出口 (アルミ製)				
型 式	VS				
承認	検図	製図	尺度	図 番	19-710112-A
条	池上	工藤	FREE	図 法	三角法
				日 附	2019.10.3
株 式 会 社 フ カ ガ ワ					

③	.	.	
②	.	.	
①	2022.12.20	名称変更	
記号	年月日	備考	